

La rhétorique de la haine

Hou  
**MAI**

**Aïe !**

Une conférence gesticulée et théâtralisée

**Gérard Noiriel**

**Martine Derrier**



# LA RHETORIQUE DE LA HAINE

CONFERENCE GESTICULEE ET THEATRALISEE

Avec Martine Derrier et Gérard Noiriel

coproduction collectif DAJA et Les Petits Ruisseaux

Cette nouvelle conférence gesticulée et théâtralisée aborde les discours de haine sous l'angle de la *rhétorique* (l'art de convaincre). Comment les entrepreneurs d'identité s'y prennent-ils pour faire croire à un vaste public que les propos complotistes ou apocalyptiques qu'ils martèlent sont des vérités ? Comment aider les élèves (et au-delà tous les citoyens) à mobiliser leur esprit critique pour résister à ces discours ? Telles sont les ambitions de ce nouveau spectacle.

En prenant comme point de départ, le mouvement complotiste QAnon, né aux Etats-Unis il y a quelques années, et qui dénonce la menace du satanisme sur la civilisation chrétienne, nous mettons en scène un personnage imaginaire qui réussit à s'imposer comme un polémiste célèbre en développant un discours de haine focalisé sur un ennemi imaginaire (le mouvement gothique). Le recours à la fiction permet de prendre du recul par rapport à l'actualité afin de focaliser l'attention du public sur les facteurs qui entrent en jeu dans la fabrication d'une croyance collective ; transformant ainsi une minorité en « problème » au détriment de toute argumentation rationnelle. Le spectacle est aussi une réflexion sur le métier d'historien et les problèmes auxquels il se heurte quand il veut combattre ces discours de haine en s'appuyant sur son savoir.

L'humour, la dérision, l'ironie sont mobilisés pour inciter le spectateur à réfléchir et à s'interroger sur lui-même.

Le spectacle alterne des jeux de rôle sous forme dialoguée, des lectures et projections de documents d'époque, des chansons populaires, reprises en chœur. Le public est invité à participer et à animer le débat qui occupe la seconde partie de la soirée.

**Dates prévues en collèges, lycées, centres sociaux, médiathèques, MJC, espaces culturels.**

## LE COLLECTIF DAJA

La création de l'association DAJA, en 2007, a marqué l'aboutissement d'une longue période de réflexion et d'expérimentations dans le but de retisser des liens entre les trois grands pôles de la culture publique : l'art, la connaissance et l'action civique. Pendant plusieurs années, Martine Derrier et Gérard Noiriel ont animé un petit groupe de réflexion sur cette question dans le comité de préfiguration de la Cité Nationale de l'Histoire de l'Immigration (CNHI), ouverte en 2006. Cette réflexion a permis la mise en œuvre d'un spectacle théâtral (co-produit par la MC93 et la CNHI) : *Sale Août*, écrit par Serge Valetti à partir d'un texte historique de Gérard Noiriel.

Mais en 2007, Gérard Noiriel a démissionné du conseil scientifique de la CNHI, avec 7 autres historiens, pour protester contre la mise en place du ministère de l'immigration et de l'identité nationale. Nous avons alors décidé de créer le collectif DAJA pour développer nos projets en dehors de la CNHI. Ayant pu constater, *in vivo*, combien il était difficile de faire travailler ensemble des institutions culturelles ayant pignon sur rue, nous avons opté pour une démarche « par en bas », privilégiant de petits projets avec des partenaires réellement implantés dans les quartiers populaires, tout en tissant des liens de plus en plus nombreux avec des artistes et des chercheurs de renom, de façon à lutter contre les effets pervers du « localisme » ou de l'entre soi communautaire.

Notre pari initial était de montrer que des projets artistiques construits grâce à ce type de collaboration, et avec des moyens modestes, pouvaient trouver leur public et acquérir une certaine visibilité sur le plan national. L'objectif a été amplement atteint avec le projet sur l'histoire du clown Chocolat. La conférence-théâtrale que nous avons créée en 2009, grâce à une aide du Conseil Régional d'Ile-de-France et de l'ACSE, a permis d'enclencher une dynamique culturelle qui a abouti à la création du spectacle *Chocolat clown nègre*, mis en scène par Marcel Bozonnet, produit par la MC d'Amiens et joué notamment aux Bouffes du Nord,.

**2007-2010** Mise en œuvre du projet *Sale août* avec La MC 93, Serge Valetti et Patrick Pinon.

**2009...**Création de *Chocolat Conférence théâtrale* avec La Cité de l'Histoire de l'Immigration destinée à être tournée dans les théâtres mais aussi dans les associations, les Centres sociaux et les écoles : *Chocolat*. Réalisation de 50 dates en tournée. Mise en place d'un projet sur 3 ans à partir du livre source *Cette France-là* qui aboutira en 2011 à la création de « Allons Z'en France »

**2010** création de : *Gloups* la petite forme jeune public de « Chocolat », *Le Massacre des Italiens* avec une compagnie marseillaise : Manifeste-Rien, *La pomme et le couteau* sur le massacre du 17 octobre 61 avec la Ville de Nanterre l'association : « Les oranges » et Le Théâtre des Quartiers d'Ivry, mis en scène d'Adel Hakim,

*En sortir* avec l'aide de la Maison des Métallos, le Théâtre du Détour de Chartres, le Théâtre de Poche, Itinéraires singuliers à Dijon.

**2011** création de *Allons Z'en France* avec Le Wip de la Villette et la Fondation de France. Tournée avec Migrants-scène.

**2012** mise en œuvre du projet *Chocolat Clown nègre* avec la MC d'Amiens, la compagnie les comédiens voyageurs dirigée par Marcel Bozonnet. Accompagnement du projet auprès des associations et des élèves de lycées avec un seul en scène théâtral : *Chocolat blues*

Mise en place d'un partenariat avec le Centre National de Liaison des Régies de quartier. Création de deux expositions itinérantes : *L'histoire de l'immigration* et *L'histoire du peuplement des quartiers populaires*.

**Fin 2012** Parallèlement implantation dans le quartier Pierre et Marie Curie à Ivry-sur-Seine. Réalisation d'une enquête sur la mémoire du quartier financée par le Conseil scientifique de la Ville et création d'une conférence théâtrale : *Marie Curie Femme en souffrance* parlant des discriminations sexistes que cette grande savante a subies

**2013-2014-2015-2016** tournée de *Chocolat blues*, de *Marie Curie Femme en souffrance*, du *Massacre des Italiens*. Mise en place d'un partenariat avec les archives départementales du Val-de-Marne et le service citoyenneté de la Région Ile-de-France.

**2013-2015** *Siffons, chantons la Marseillaise* avec l'aide sur 3 ans du Conseil Régional en Ile-de-France. Création d'un spectacle et d'un film suite à des interventions dans un lycée et plusieurs centres sociaux de la région sur le thème des symboles nationaux. Tournée

**2014-2015** Création *Les citoyens de la forêt* sur la demande de la Ligue de l'enseignement de Paris et tournée

**2016** Exposition *On l'appelait Chocolat sur les traces d'un artiste sans nom* à la Maison des Métallos avec les sketches de Footit et Chocolat joué par Michel Quidu et Gora Diakhaté. Reprise du spectacle et adaptation pour les théâtres.

**2017** Tournée des spectacles *Chocolat Blues* et de l'exposition : *On l'appelait Chocolat*. Participation au Festival d'Avignon. Résidence pour la création de *Marie Curie3.0*

**2018** Création de *MarieCurie3.0* et du *Mauvais genre*. Mise en place du projet Conférence gesticulées à partir du livre de Gérard Noiriel : Une histoire populaire de la France. Première de la série : *On a raison de se révolter*

**2019** tournée des spectacles. Création de 2 nouvelles conférences : *Nos ancêtres les migrants*, et *Quand le peuple gronde* tirées du livre de Gérard Noiriel : Un histoire populaire de la France

**2020** Création de la conférence *La rhétorique de la haine* et tournée des autres conférences à notre actif

## **GERARD NOIRIEL**

Il publie récemment en 2018 : *Une Histoire populaire de la France*, Editions Agone, *Le Venin dans la plume*, La découverte 2020 et *Race et sciences sociales, essai sur les usages publics d'une catégorie* avec Stéphane Beaud chez Agone collection Epreuves sociales, en janvier 2021.

Historien et directeur d'études à l'EHESS, il a notamment travaillé sur l'articulation de l'immigration, de la Nation et des sentiments xénophobes. Par exemple parmi de nombreux livres : *Les Fils maudits de la République* (Fayard, 2005), *À quoi sert « l'identité nationale »* (Agone, 2007) et *Histoire, théâtre et politique* (Agone, 2009). Il préside le collectif Daja. Il a créé en 2009 une conférence-spectacle sur le clown Chocolat et plus récemment il est l'auteur de *Chocolat clown nègre* monté par Marcel Bozonnet. Il est conseiller historique et a participé à la relecture du scénario du film *Chocolat* avec Omar Sy tiré de son livre : *Chocolat, la véritable histoire d'un homme sans nom*, Bayard, 2016. Il est l'auteur également de nombreuses expositions.

A noté également : *Théâtre (I). Reconnaissance frauduleuse* (Une tragédie coloniale) et *Théâtre (II), Seuls en scène* (contre les discriminations) Editions Daja, 2017.

## **MARTINE DERRIER**

Plasticienne, comédienne, productrice de théâtre et de vidéos, réalisatrice de dispositifs scéniques, techniques, d'animations et d'oeuvres graphiques et illustrées,

Elle est aussi gestionnaire issue d'un DESS à Paris-Dauphine. Elle dirige les associations Les Petits Ruisseaux, bureau de théâtre mis en place en 1996 et le collectif DAJA (qui rassemble des artistes, des chercheurs en sciences sociales, des militants et des acteurs culturels) en 2009. Elle est titulaire d'un diplôme des Beaux-arts et bénéficie d'une bonne formation et expérience en théâtre.

Elle se distingue également par ses pastels et son goût pour la graphisme et la communication. Elle réalise toutes les affiches des spectacles produits par Les Petits Ruisseaux. Elle a illustré plusieurs livres pour enfants : *L'ami Chocolat* et *Sur les traces de Louise Michel* de Annick Elias.

Elle est aussi "un peu" comédienne ! et anime les conférences gesticulées et théâtralisées de Gérard Noiriel Elle a mis en scène les textes du même auteur : *Les citoyens de la forêt* avec Michel Quidu, *Sifflons chantons la Marseillaise* avec Roger-Yves Elias, et *MarieCurie3.0* avec Nadine Berland.

## FICHE TECHNIQUE *LA RHETORIQUE DE LA HAINE*

## FICHE TECHNIQUE *LA RHETORIQUE DE LA HAINE*

Conférence théâtrale de 50 mn

avec Gérard Noiriel et Martine Derrier

Espace minimum requis 4m de large sur 2,50m de profondeur.

La conférence débute dans le noir. La projection des vidéos nécessite un éclairage approprié.

Les vidéos et musiques sont diffusées à partir d'un Macbook pro apporté par le collectif DAJA (adaptateurs apportés)

Installation 2 h

### Nécessité

d'un vidéoprojecteur

d'un écran placé derrière la scène

d'une sono

d'un éclairage arrosant toute la scène sauf l'écran

des éclairages plus serrés sur le dispositif du centre et sur le conférencier qui se trouve à l'avant scène côté cour

## Sur scène

-Deux tables carrées (entre 1,00 ou 1,20m )

L'une des table est placée au centre devant l'écran. Dessus l'ordinateur et éventuellement le vidéoprojecteur s'il n'est pas au plafond. Elle est cachée par un dispositif en triangle ou en rectangle avec de 2 ou 4 pieds de micro tendus d'un tissu noir. La comédienne est assises derrière cette table. Elle surgit du dispositif pour réaliser ses scènes. C'est en quelque sorte sa coulisse

L'autre table est placée coté cour et est recouverte d'un tissu noir. Dessus sont posés des accessoires qui serviront aux scène jouées.

Lorsque la comédienne est assise derrière sa table, elle n'est pas visible. Au début du spectacle avec un éclairage qu'elle apporte, et dans le noir total elle fait discours au dessus du tissu noir.

Vérifier que les projections vidéo sont visibles du premier rang. Vérifier également que les personnes en bout de rang ne voient pas la comédienne derrière son dispositif.  
Prévoir les câblages secteur et diffusion vidéo, une prise multiple 4 broches.

Une loge, 1 catering, bouteilles d'eau  
câble et connexion secteur

projection en vga ou en hdmi

2 micros cravate HF que nous pouvons apporter,

un Macbook pro, des accessoires que nous apportons.

Pour tout le reste, comme nous venons en train, il est important que j'aie un contact téléphonique avec un régisseur sur place pour trouver les solutions adéquates pour la représentation dans son meilleur confort. Prévoir 2 cafés avant la représentation et si la représentation a lieu le soir une collation avant le spectacle

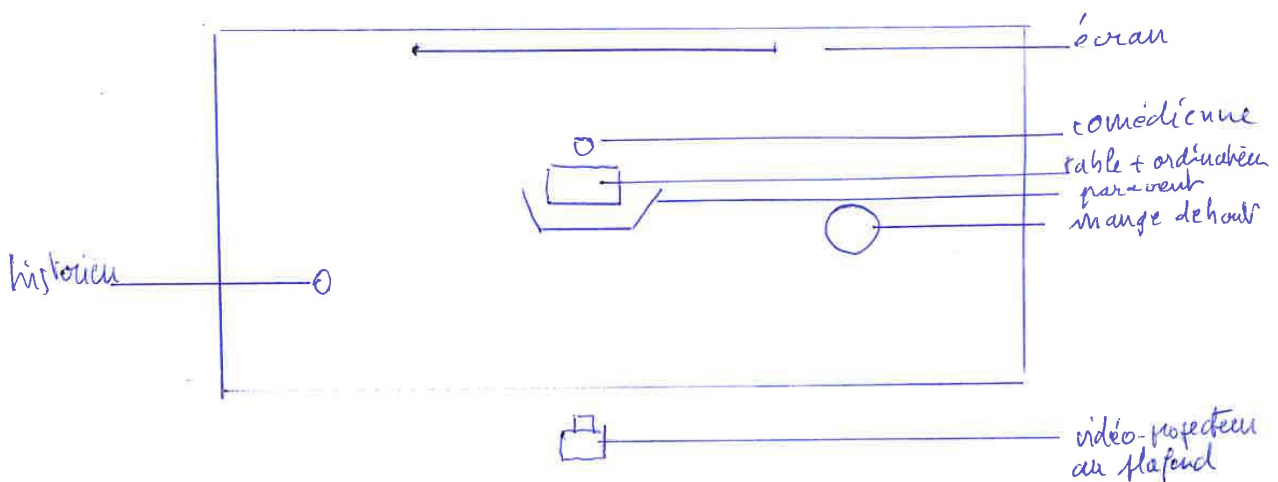

**Prendre contact avec Martine Derrier  
Les Petits Ruisseaux**

**01 49 59 93 69**

**06 81 13 69 68**

[martinederrier@lespetitsruisseaux.com](mailto:martinederrier@lespetitsruisseaux.com)

